

令和8年度
転入のしおり
添付資料

浦安市立美浜北小学校



1. 概要

(1) 所在地および電話番号

千葉県浦安市美浜5丁目12番1号

電話 047 (351) 6444

(2) 校長名 渡邊 剛

(3) 学級数および児童数 (令和8年4月8日現在)

学年	1	2	3	4	5	6	特支	計
学級数	1	1	1	1	2	1	1	8
児童数	25	20	28	32	27	36	1	169

(4) 職員数 32名

2. 沿革

昭和	58年	4月	1日	浦安市立入船北小学校より分離して開校
	58年	11月	22日	校章制定（創立記念日）
	59年	3月	6日	校旗の伝達式
	59年	11月	26日	校歌制定・発表会
	61年	5月	18日	美浜北小学校PTA発足
平成	4年	11月	20日	創立10周年式典挙行
	7年	4月	1日	通級指導教室（ことばの教室）開設
	14年	11月	18日	創立20周年式典挙行
	24年	11月	22日	創立30周年式典挙行
令和	4年	11月	22日	創立40周年芸術鑑賞教室
	7年	4月	1日	特別支援学級（なないろ学級）開設

3. 学校経営概要

浦安市教育振興基本計画

【基本理念】 学び 育み 認め合い『未来を創造する』人づくり

【めざす子ども像】 主体的な学び 自他を尊重する心 健やかな体 豊かなかかわり

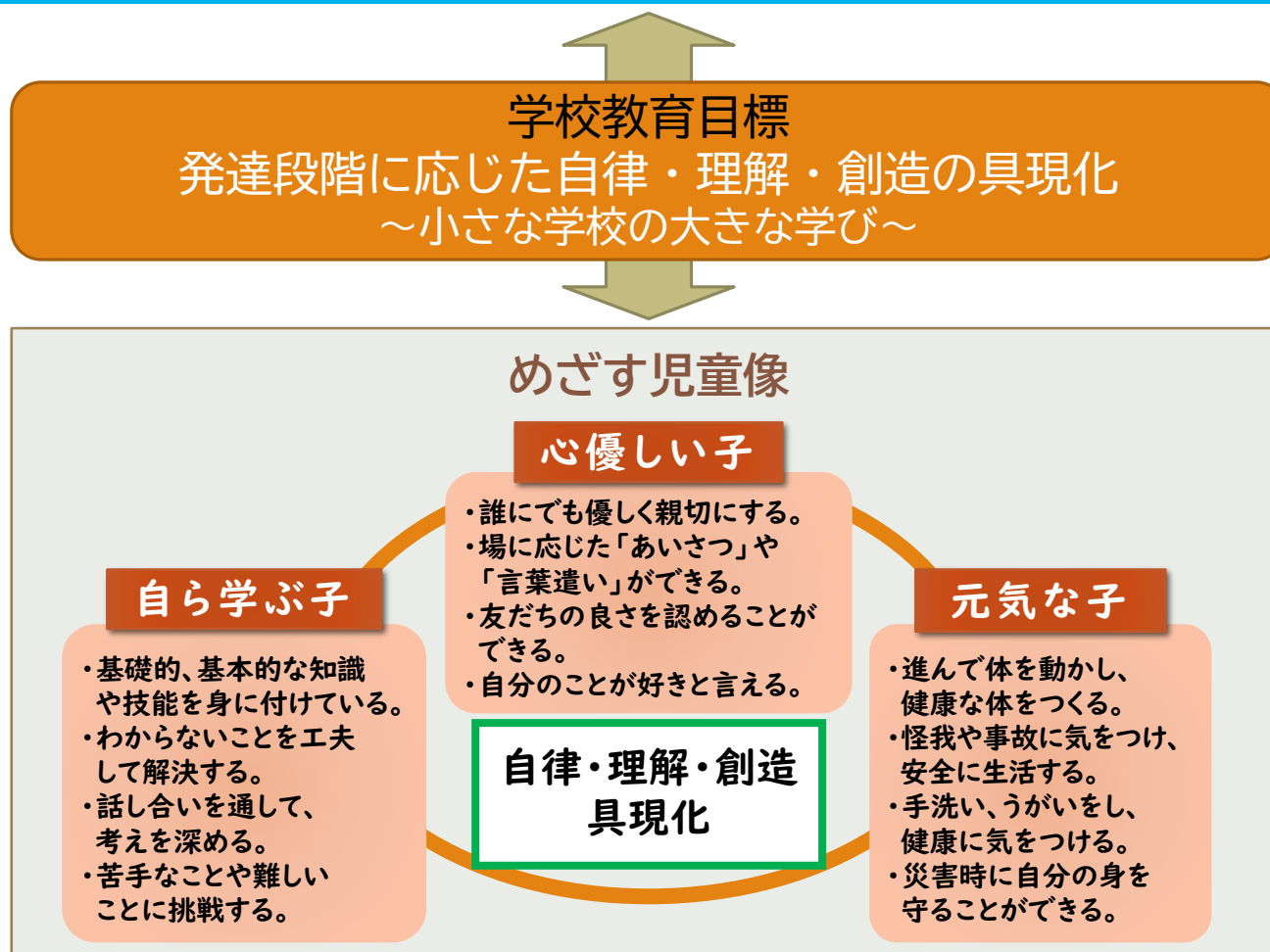

美北っ子が身につけること

- チャイム着席
- はじめと終わりのあいさつ
- グーピタピンの座り方
- 話の聞き方 あいてを見て いい姿勢で うなずきながら 聞く
- 話し方 あいてに聞こえる声で いそがずゆっくり うつむかないで 話す

めざす学校像

- 一人一人の心を大切にし、児童の豊かな情操を育む学校
- 学習や活動に、児童が学ぶ楽しさや成し遂げた満足感を味わえる学校
- 豊かな教育を推進するために、保護者・地域とともに歩む学校

めざす教師像

- 児童の自己有用感を高める教師
- 児童の話聴き、根気強くかかわる教師
- 支え合い、学び合い、磨き合う教師
- 時間を守る教師
(学習・活動は、「チャイムで始めてチャイムで終わる」を心がける)
- 温かい言語環境の中で、ほめて伸ばす指導をする。

校内研究

【研究主題】児童が、主体的に社会的事象を捉える導入の工夫

- 生活科研究仮説 児童の「もっと○○したい」という思いを引き出すような導入や場の設定をすることで、児童がより主体的に活動するだろう。
- 社会科研究仮説 児童の情意を揺さぶるような導入をすることで、社会的事象を自分事として捉え、より主体的に学習するだろう。

4. 日課時刻表（令和8年度）

月・水・木	火・金	委員会の日	クラブの日	短縮日課 給食あり	短縮日課 給食なし
8:00 (昇降口開門8:00) 登校・朝のしたく	8:00 (昇降口開門8:00) 登校・朝のしたく	8:00 (昇降口開門8:00) 登校・朝のしたく	8:00 (昇降口開門8:00) 登校・朝のしたく	8:00 (昇降口開門8:00) 登校・朝のしたく	8:00 (昇降口開門8:00) 登校・朝のしたく
8:15 朝の会・健康観察	8:15 朝の会・健康観察	8:15 朝の会・健康観察	8:15 朝の会・健康観察	8:15 朝の会・健康観察	8:15 朝の会・健康観察
8:25 朝学習	8:25 朝学習	8:25 朝学習	8:25 朝学習	8:25 朝学習	8:25 朝学習
8:40 (移動・準備)	8:40 (移動・準備)	8:40 (移動・準備)	8:40 (移動・準備)	8:40 (移動・準備)	8:40 (移動・準備)
8:45 1校時	8:45 1校時	8:45 1校時	8:45 1校時	8:45 1校時	8:45 1校時
9:30 (移動・準備)	9:30 (移動・準備)	9:30 (移動・準備)	9:30 (移動・準備)	9:30 (移動・準備)	9:30 (移動・準備)
9:35 2校時	9:35 2校時	9:35 2校時	9:35 2校時	9:35 2校時	9:35 2校時
10:20 業間休み	10:20 業間休み	10:20 業間休み	10:20 業間休み	10:20 業間休み	10:20 業間休み
10:35 (移動・準備)	10:35 (移動・準備)	10:35 (移動・準備)	10:35 (移動・準備)	10:35 (移動・準備)	10:25 3校時
10:40 3校時	10:40 3校時	10:40 3校時	10:40 3校時	10:40 3校時	11:10 3校時
11:25 (移動・準備)	11:25 (移動・準備)	11:25 (移動・準備)	11:25 (移動・準備)	11:25 (移動・準備)	11:15 4校時
11:30 4校時	11:30 4校時	11:30 4校時	11:30 4校時	11:30 4校時	12:00 帰りの会・下校
12:15 給食	12:15 給食	12:15 給食	12:15 給食	12:15 給食	12:15 放課後
13:00 昼休み	13:00 昼休み	13:00 昼休み	13:00 かんたん清掃	13:00 清掃または昼休み	
13:15 (移動・準備)	13:15 (移動・準備)	13:15 (移動・準備)	13:10 帰りの会	13:15 (移動・準備)	
13:20 清掃	13:20 5校時	13:20 5校時	13:20 1～3年下校	13:20 5校時	
13:35 (移動・準備)	14:05 (移動・準備)	14:05 帰りの会		14:05 帰りの会	
13:40 5校時	14:10 6校時	14:20 1～4年下校	14:25 クラブ	14:20 放課後	
14:25 帰りの会・下校	14:55 帰りの会・下校	14:25 委員会	14:30 4～6年下校		
14:40 放課後	15:10 放課後	15:10 5・6年下校			
チャレンジタイム 15:00下校		放課後	放課後		

※短縮3校時
・下校時刻 11:25

※短縮4校時
・下校時刻 12:00

※短縮4校時（浦教研）
・下校時刻 13:15
（給食あり）

5. 校区・通学路



A～Dの横断歩道を通って通学します。

AとCの横断歩道には信号がありませんが、登下校の時間には警備員さんと見守り隊の方が旗振りをしてくれます。

準備するものについて

1. 学用品

(1) ランドセル等

荷物を入れるかばんについては、必ずしもランドセルでなくてもかまいませんが、以下の条件に沿うものにしてください。

- ・背中に背負って両手が自由になるもの
- ・なるべく軽いもの
- ・なるべく丈夫なもの

(2) 筆箱

- ・開閉しやすく、丈夫なもの（袋型や缶型のものは△）
- ・筆箱の中身は以下の通り。
 - えんぴつ5本程度
 - 赤青えんぴつ
 - 消しゴム（よく消えるもの）
 - 名前ペン
 - 定規（折りたたみのものは×）



(3) 道具箱

- ・ A 4 サイズが入る蓋つきのもの
- ・ 新しく購入を希望する方は、本日配付するネット販売の注文用紙からお求めください。近隣のお店でも購入できますが、大きさ（下図参照）にご注意ください。
- ・ 道具箱の中身は以下の通り。
□はさみ □のり □セロハンテープ □色鉛筆
□クレヨン（12色程度）
その他のものは必要な時期になったら、担任から連絡します。

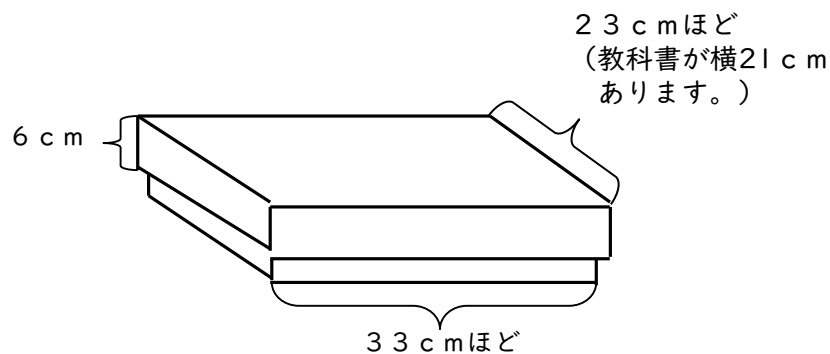

(4) 手さげ袋 (2つ)

- ・ 図書室で本を借りたときに本を入れる袋と、音楽の授業で教科書や歌集を入れるための袋の2つをご用意ください。
- ・ 横型で、机に掛けたり、手に持ったときに地面に引きずらない大きさ。



みはまたろう

(5) 上履き

- ・ 形や色の指定はありません。
- ・ 足の甲とかかとの部分に記名してください。
- ・ 週末に持ち帰らせますので、きれいに洗って週明けに持たせてください。



(6) 上履き入れ

- ・特に指定はありません。
- ・縦30cm、横20cmほど



(7) 体操服

- ・ 男女共通

上 白の半袖（長袖は通年なし）

下 紺のハーフパンツ

- ・ 前面のみに名札（縦7cm、横10cm程度、苗字のみ記載）

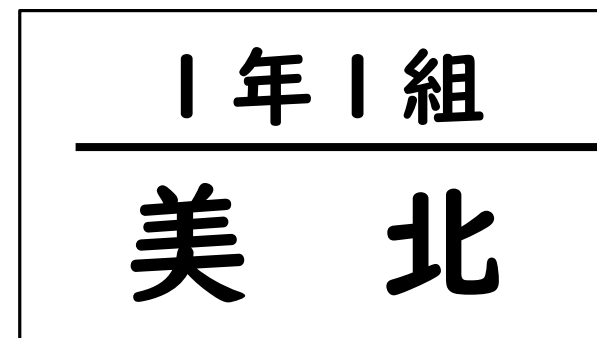

★指定品取り扱い店

- ・ 新浦安イオン
- ・ サンポー（美浜）
- ・ 松喜屋（猫実・堀江）

(8) 体操服袋

- ・特に指定はありません。
- ・巾着のように、紐で口が絞れるもの。
- ・体操服に着替えたら、脱いだ服を入れておきます。
また、脱いだ服を机の上にたたんで置いておくこともあります。



(9) 赤白帽子

- ・ 白色の方に名前を記入する。
- ・ あごで止められるよう、ゴムひもを付ける。



(10) 給食袋

・ 巾着袋の中に以下のものを入れ、毎日持たせてください。

□ランチマット □箸（必要な日だけ）

□歯ブラシ

□マスク



給食の一例

献立予定表に○がついている日が箸の必要な日です。

令和6年10月		こんだてよてい表(小学校用)			浦安市千鳥学校給食センター 第一調理場	
日	曜	こんだて	おもなさいりょうとそのはたらき *しよくもつアレルギーのひょうきではありません			エネルギー(Kcal) たんぱくしつ(g) ししつ(g) えんぶん(g)
			おもにねつちからのものになる (たんずいかぶつ・ししつ)	おもにからだきつくる (たんぱくしつ・むきしつ)	おもにからだのちょうしきととのえる (カロテン・ビタミン)	
1	火	ぎゆうにゆう とんこつしょうゆラーメン わふうとうふごまサラダ マラーカオ(むしケーキ)	ちゆうかめん あぶら さとう ごまあぶら ごま むしケーキ	ぎゆうにゆう ぶたにく なんと とりにく とうふ のり かつおぶし	もやし たまねぎ にんじん キャベツ とうもろこし にんにく しょうが はくさい ほうれんそう えのき ながねぎ	600 25.1 23.1 2.6
2	水	ぎゆうにゆう ハヤシライス ブロッコリーとカリフラワーのサラダ あおりのポテト	こめ あぶら ルウ さとう じゃがいも	ぎゆうにゆう ぶたにく とりにく あおき	にんにく しょうが たまねぎ エリンギ カリフラワー キャベツ にんじん ブロッコリー	659 20.2 23.7 2.1
3	木	ぎゆうにゆう ちゆうかどん さつまいもとまめのカレント にくだんごとはくさいのスープ	こめ でんぶん あぶら さとう さつまいも くらざとう ほるさめ	ぎゆうにゆう ぶたにく いか さつまあげ とうふ とりだんご だいず いんげんまめ きんときまめ	しょうが たまねぎ キャベツ もやし ながねぎ にら にんじん しいたけ はくさい チンゲンサイ	678 25.3 20.2 2.0
4	金	ごはん ぎゆうにゆう あげいわしのかばやき だいこんのそぼろじる	こめ でんぶん あぶら さとう じゃがいも	ぎゆうにゆう いわし なつとう かつおぶし とりにく こんぶ	しょうが もやし はくさい にら にんじん だいこん こまつな こんにやく	651 27.7 18.8 1.8
7	月	ぎゆうにゆう ぶたどん すましじる おふのラスク(キャラメルあじ)	こめ あぶら さとう ふ キャラメルシュガー	ぎゆうにゆう ぶたにく かまぼこ とりにく とうふ あぶらあげ	しらたき たまねぎ しいたけ にんにく だいこん こまつな ながねぎ えのき もやし にんじん	691 25.5 22.9 2.0
8	火	ごはん ぎゆうにゆう トックススープ レバーとポテトのケチャップあえ キャベツとブロッコリーのサラダ	こめ、でんぶん、あぶら、じゃがいも さとう、トック	ぎゆうにゆう ぶたレバー みそ とりにく まぐろ	しょうが キャベツ ブロッコリー きゅうり きピーマン こまつな にんじん はくさい たまねぎ	645 23.7 18.1 2.2

(11) 防災頭巾

- ・ こども園・幼稚園・保育園等で使用していたもので結構です。
- ・ いすの背もたれにつけるカバーが必要です。
- ・ 本体と袋の両方に、確実に記名してください。



背もたれタイプ



座布団タイプは
避けてください。



購入希望の方は、本日配付するネット販売の注文用紙からお求めください。
近隣のお店でも購入できます。（本体・カバー別々でも購入可）

(12) 雑巾 (2枚)、洗濯ばさみ (3個)

- ・ お子さんが自分でしぼれる大きさ、厚さの雑巾を用意してください。
- ・ 洗濯ばさみ3個を15cmほどのひもで結んだものを用意してください。洗濯ばさみに雑巾や紅白帽子をはさんで、机や椅子に吊るします。



2. その他

(1) ノート類（国語、算数、道徳など）

- ・学級担任より連絡があるまで、購入はお待ちください。

(2) 鍵盤ハーモニカ（1～2年）

- ・購入希望の方は、本日配付するネット販売の注文用紙からお求めください。近隣のお店でも購入できます。
（メーカーや型番は問いませんが、32鍵のもの）

(3) 算数セット (1~2年)

- ・ 近隣の文具店等でご購入ください。
- ・ 中身すべてに記名をしてください。



(4) 粘土セット (油粘土、粘土ケース、粘土板等 1~2年)

- ・ 近隣の文具店等でご購入ください。

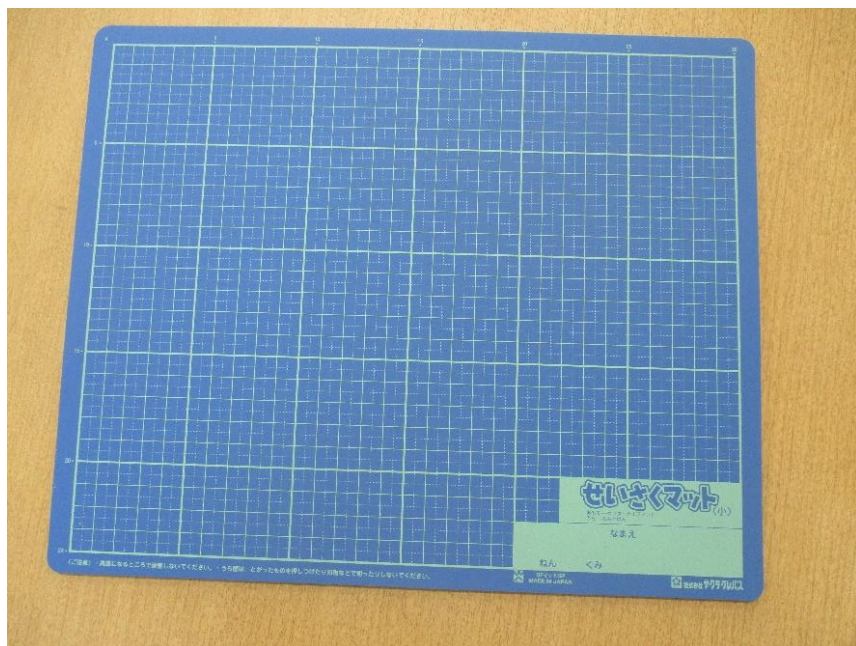

★学用品等については、前の学校で使用していたものがあれば、引き続き使用していただいてもかまいません。

保健関係について

(1) 定期健康診断について

・ 4月～6月にかけて健康診断を行います。

- ①発育測定 身長、体重
- ②医師による健康診断 歯科、内科、眼科、耳鼻科
- ③諸検査 尿、心音心電図、視力、聴力等

(2) 感染症と出席停止について

①学校は集団生活の場です。集団感染を防ぐために、定期予防接種は忘れずに受けておいてください。（特に麻しん風しん予防接種第2期）

②次に挙げたような感染症に罹患した場合は、集団感染を防ぐため出席停止となります。（欠席扱いにはなりません。）

新型コロナウイルス感染症/インフルエンザ/百日咳/麻しん（はしか）
流行性耳下腺炎（おたふくかぜ）/風しん/水痘（みずぼうそう）
咽頭結膜熱/結核/髄膜炎菌性髄膜炎等

③溶連菌感染症・マイコプラズマ肺炎等、症状や地域の流行状況によって、出席停止となることがあります。感染症にかかった場合は、医師に確認して担任まで連絡してください。

(3) その他

- ・「早寝、早起き、朝ごはん」の合言葉で、生活リズムを整えてください。
- ・健やかな成長のためには、適度な運動、調和の取れた食事、十分な休養・睡眠が大切です。基本的な生活習慣・生活リズムをつけるようにしてください。

(4) 学校医の先生方（令和8年度）

内科	内藤 茂樹（新浦安こどもクリニック）
耳鼻科	小野 健一（浦安耳鼻咽喉科・アレルギー科）
眼科	鹿島 佳代子（かつなんクリニック）
歯科	森 亮介（ふじみ歯科医院）
薬剤師	川上 良子（タカハシ薬局）

(5) 日本スポーツ振興センター災害共済給付制度について

- ・幼稚園から高校までを対象に、学校管理下で発生したけがなどに対して医療費等を支給する制度です。
例えば、転んで捻挫し医療機関を受診したときなど、総診療費が5,000円以上（保険診療で1,500円以上）を要した場合、診療費の約10分の4が給付されます。
- ・掛金が年間460円となります。