

スマイル

浦安市立入船小学校

2年 学年便り

令和5年10月17日

第7号



運動会特別号

運動会がいよいよ今週末に迫ってきました。今年度は、1年生と一緒にダンスを踊ったり、レク走に挑戦したりと、「初めて」が盛りだくさんの運動会です。一人ひとりが自分のできる限りの力を振り絞って、全力で取り組んでいます。当日、活躍する姿を保護者の皆様に見ていただくのが、今からとても楽しみです。子どもたちの頑張りに、温かい応援をお願いします。

1. 服装について

- ・18日（水）に体操服を持ち帰りますので、洗濯をお願いします。運動会当日の朝、家で体操服を着て、上着をはおり、登校させてください。
- ・赤白帽子とキラキラリストバンド（ダンス）、児童用プログラムは学校に置いたままにします。
- ・運動会当日は8時までの登校です。時間に余裕をもって登校させてください。
- ・下校時も体操服のまま、上着を着て下校しますので、着替えの洋服は必要ありません。
- ・リレー用ハチマキは、運動会後に持ち帰ります。洗濯後、アイロンをかけていただいでから返却をお願いします。

2. 持ち物

- ・水筒、ハンカチ、ティッシュ、汗拭きタオル、連絡袋、連絡帳、筆箱、下敷き
- ・リュックで登校します。ランドセルはいりません。

※保護者の方は、IDカードを必ずご持参ください。



【リュックの中身】

水筒、ハンカチ、ティッシュ、汗拭きタオル、児童用プログラム、キラキラリストバンド（ダンス）

※上記の6点を入れて、応援席へ持って行きます。

プログラム NO. 5 1・2年リズム 「なにもの」

キラキラリストバンドを手首につけて踊ります。

① 応援席から入場します。各クラス赤組1列・白組1列で、朝礼台を向いて踊ります。

右手…銀色（全クラス）

左手…1-1 ピンク 1-2 青 1-3 黄色

2-1 水色 2-2 オレンジ 2-3 みどり

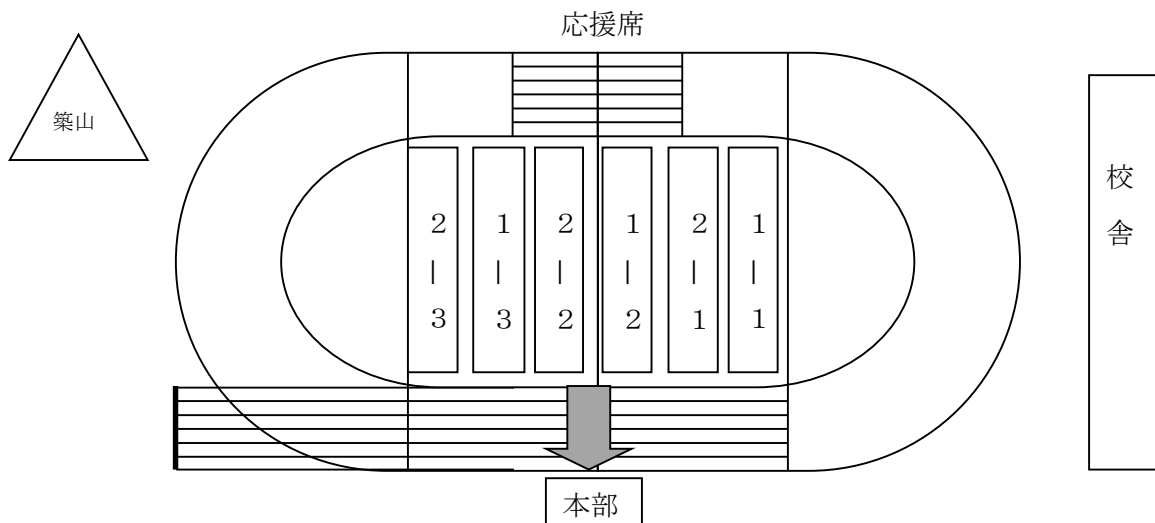

② 1年生が内側、2年生が外側の二重円になって、外側を向いて踊ります。

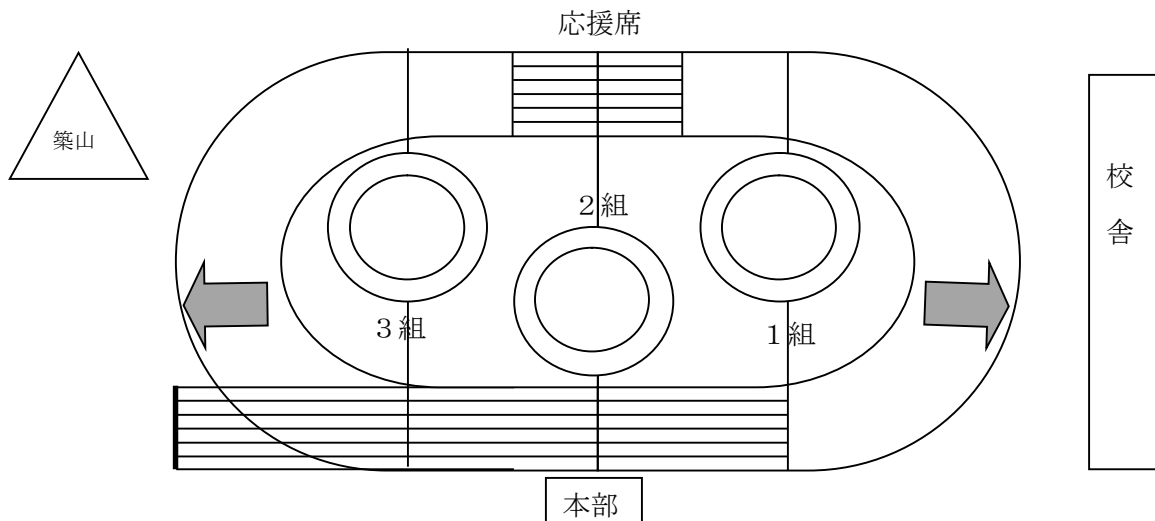

③ 1組と2組（白）は校舎側、3組と2組（赤）は築山側から退場します。

プログラム NO. 7 低学年紅白リレー

1年→2年→3年の順に校庭半周を走ります。

※各クラス代表のリレー選手が走ります。

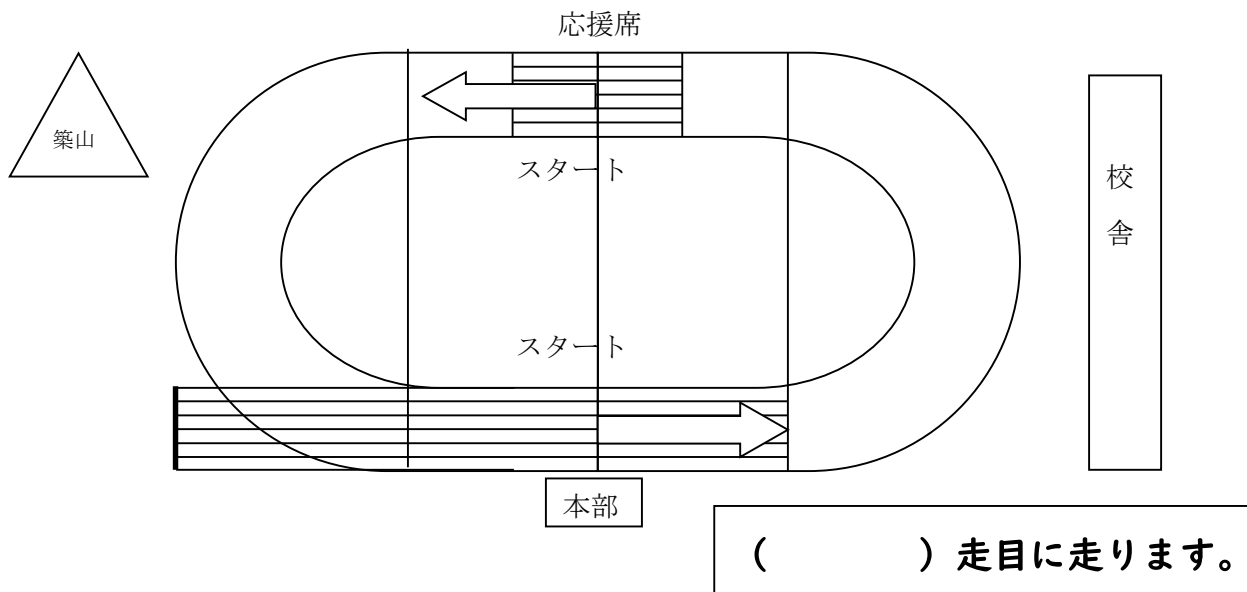

プログラム NO. 9 レク走 「えいっ」

走る前に、カード(赤①・青②・黄③)を1枚選びます。校長先生のところまで行き、揃って「えいっ」と言います。校長先生が挙げたカードと同じカードだった人は、近道コースを走ってゴールを目指します。

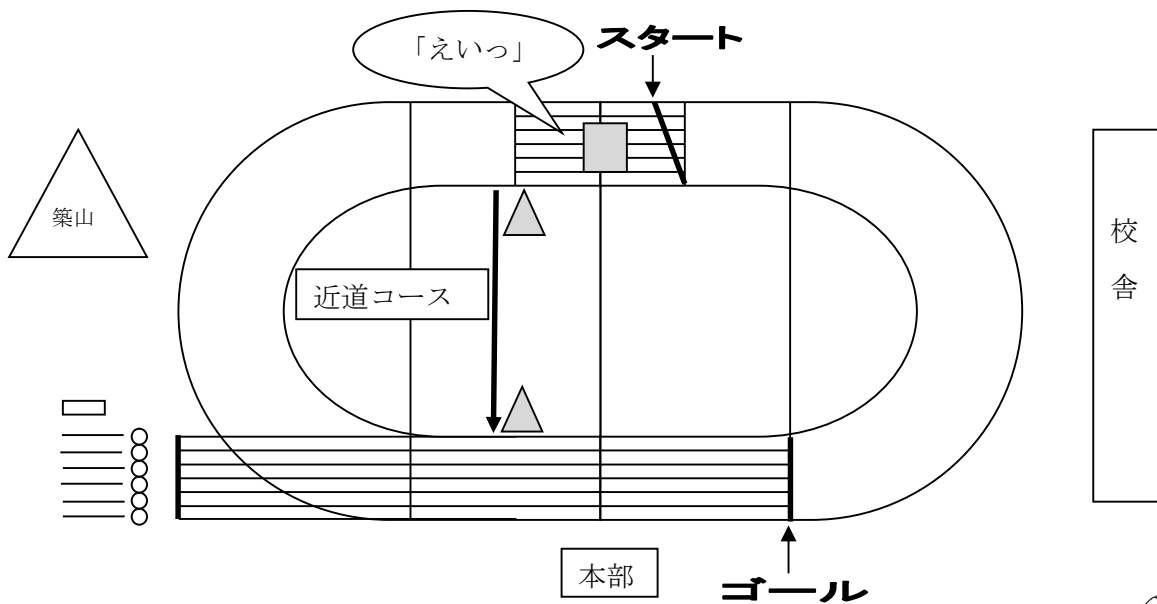

() レース目の () コースを走ります。

